

DORIS MIXT

Elegancka suszarka łazienkowa z wentylatorem i zintegrowanym programowaniem.



więcej informacji

PLUSY PRODUKTU

KOMFORT

- Niezależna praca przez cały rok
- Suszenie ręczników przy użyciu funkcji TURBO
- Wbudowany cichy i niezależny wentylator z filtrem powietrza

STEROWANIE

Elektroniczny termostat temperatury:

- 3 zakresy temperatur pracy: KOMFORT 10-28°C, ANTYZAMARZANIE 7°C, EKO (temperatura KOMFORT pomniejszona o 3,5°C)
- Pokrętko regulacji temperatury KOMFORT z funkcją ANTYZAMARZANIE
- Pokrętko wyboru zakresu czasu pracy dla trybu TURBO – ¼, ½, 1, 2h
- Kompatybilny z systemem sterowania PASS PROGRAM oraz COZYTOUCH

INFO

- Obudowa – stal wysokogatunkowa
- Kolor biały (RAL 9016)
- 4 dekoracyjne uchwyty mocujące urządzenie do ściany
- Grzałka nurkowa wykonana z inoxu
- Zasilanie ~230 V/50 Hz

PODŁĄCZENIE HYDRAULICZNE

- Suszarka przeznaczona do współpracy z instalacją c.o.
- Maksymalne ciśnienie robocze 4 bary
- Ciśnienie próbne 5,2 bara



Aplikacja COZYTOUCH do pobrania w:



SUSZARKA ŁAZIENKOWA

OD 1500 DO 1750 W



- 1 Ramiona do suszenia, np. ręczników
- 2 Wyświetlacz LCD
- 3 Element grzewczy
- 4 Wentylator
- 5 Sonda temperatury



- 1 Wyświetlacz LCD
- 2 Przyciski nawigacji
- 3 Powrót
- 4 Przycisk Menu/Zatwierdź
- 5 Przycisk BOOST

DANE TECHNICZNE MODEL DORIS MIXT

MOC SUSZARKI (W)	WYMIARY (mm)			DŁUGOŚĆ PRZEWODU (mm)	WAGA (kg)	REFERENCJA
	S	W	G			
500/471** + 1000	500	1 095	120	800	17	851 130
750/676** + 1000	500	1 590	120	800	22	851 131

aktualny cennik do pobrania ze strony www.atlantic-polska.pl/pobierz/



WYMIARY MONTAŻOWE (mm)

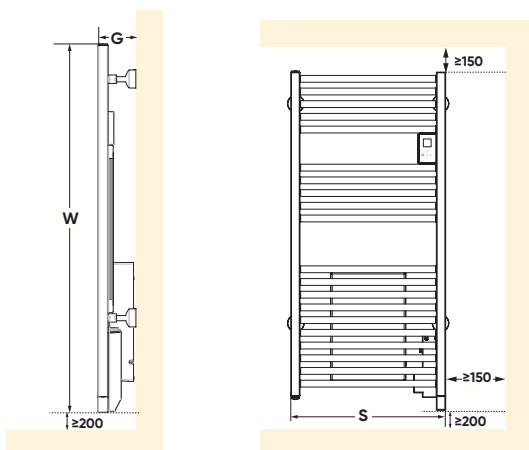

OPCJA	REFERENCJA
centralka COZYTOUCH	001 231
COZYTOUCH PASS	602 251

urządzenie nie powinno być instalowane na wysokości powyżej 1 000 m n.p.m., ponieważ jego funkcjonowanie może być zakłócone

* możliwa oszczędność energii dzięki zastosowaniu systemu sterowania

** moc wodna wyliczona dla $\Delta T = 50^{\circ}C$

pozostałe programatory z naszej oferty znajdują się na str. 4-9