

F117







Tradycja, która zobowiązuje.
Prosta forma, niezawodność, łatwa obsługa,
współpraca z programatorem, możliwość tworzenia
sieci grzewczych, to tylko niektóre z zalet tego modelu.

plusy produktu



szczegółowy opis znajduje się na str. 119

- niskotemperaturowy element grzewczy z dyfuzorem aluminiowym,
- elektroniczny termostat temperatury z mikroprocesorem:
 - pokrętło z płynną regulacją temperatury w zakresie od 7 do 28°C,
 - 3 zakresy temperatur pracy:
 - KOMFORT,
 - ANTYZAMARZANIE 7°C, 
 - EKO (temperatura KOMFORT pomniejszona o 3,5°C),
 - 5-stopniowy przełącznik trybów pracy:
 - KOMFORT, EKO, ANTYZAMARZANIE, STOP, PROGRAM, 
 - możliwość bezpośredniej instalacji programatora CHRONOPASS,
 - amplituda <math>< 0,1^\circ\text{C}</math>,
 - tolerancja <math>< 1,5^\circ\text{C}</math>,
 - dioda LED sygnalizująca tryb pracy,
 - pokrętło regulacji temperatury KOMFORT, zeskalowane w °C,
 - blokada ustawień termostatu np. przed dziećmi,
 - kompatybilny z systemem sterowania PASS Program, 
- bezpiecznik termiczny załączany automatycznie,
- obudowa – stal wysokogatunkowa,
- przewód elektryczny zakończony wtyczką Euro, 
- czołowy wylot powietrza (kierunkowe kratki dyfuzyjne),
- kolor biały (RAL9016, lakier epoxy-polyester),
- stelaż ścienny (stal galwanizowana), 
- zasilanie ~230 V/50 Hz.



dostępne modele

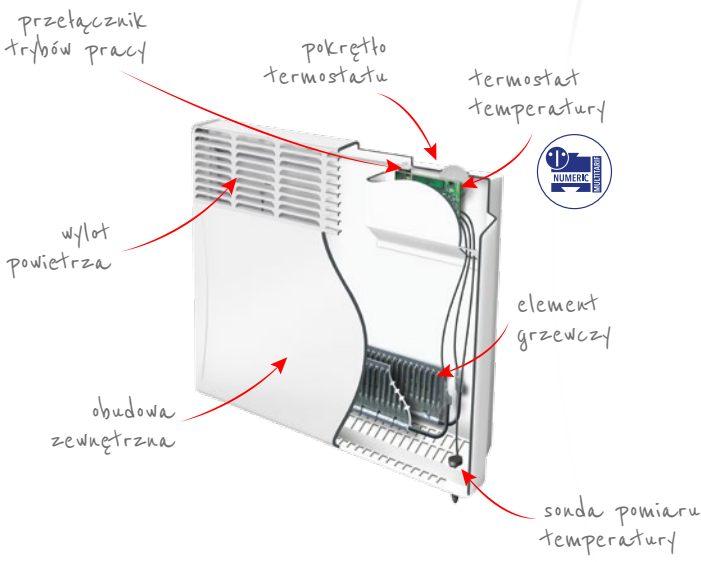
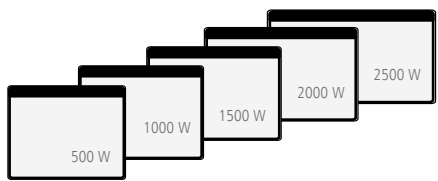

schemat montażu

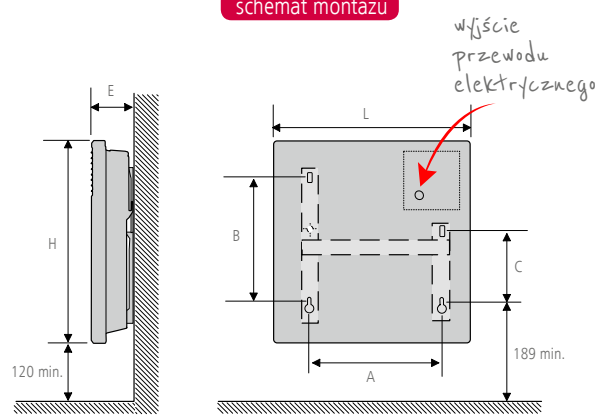

charakterystyka techniczna

model	moc grzejnika (W)	wymiary L x H x E (mm)	A (mm)	B (mm)	C (mm)	waga (kg)	długość przewodu (mm)	przekrój kabla (mm ²)	cena netto (zł)	cena brutto (zł)	referencja
F117 z wtyczką	500	384 x 451 x 99	195	256	158	2,9	1000	2 x 1,5	255	314	513 805
	1000	458 x 451 x 99	269	256	158	3,2	1000	2 x 1,5	281	346	513 810
	1500	606 x 451 x 99	343	256	158	4,4	1000	2 x 1,5	306	376	513 815
	2000	754 x 451 x 99	491	256	158	5,2	1000	2 x 1,5	332	408	513 820
	2500	902 x 451 x 99	640	256	158	6,3	1500	2 x 1,5	357	439	513 825

PROMOTELEC - CE - NF Cat C - Classe II - 230 V - IP 24

opcja	cena netto (zł)	cena brutto (zł)	referencja
programator CHRONOPASS*	226	279	602 014
nóżki + kółka	34	41	517 000

* pozostałe programatory z naszej oferty znajdują się na str. 9-12



* możliwa oszczędność energii dzięki zastosowaniu systemu sterowania



charakterystyka techniczna

model	moc grzejnika (W)	wymiary L x H x E (mm)	A (mm)	B (mm)	C (mm)	waga (kg)	długość przewodu (mm)	przekrój kabla (mm ²)	cena netto (zł)	cena brutto (zł)	referencja
F117 bez wtyczki	500	384 x 451 x 99	195	256	158	2,9	1000	2 x 1,5	255	314	516 905
	1000	458 x 451 x 99	269	256	158	3,2	1000	2 x 1,5	281	346	516 910
	1500	606 x 451 x 99	343	256	158	4,4	1000	2 x 1,5	306	376	516 915
	2000	754 x 451 x 99	491	256	158	5,2	1000	2 x 1,5	332	408	516 920
	2500	902 x 451 x 99	640	256	158	6,3	1500	2 x 1,5	357	439	516 925

PROMOTELEC - CE - NF Cat C - Classe II - 230 V - IP 24

opcja	cena netto (zł)	cena brutto (zł)	referencja
programator CHRONOPASS*	226	279	602 014

* pozostałe programatory z naszej oferty znajdują się na str. 9-12