

# DORIS MIXT

Elegancka suszarka łazienkowa z wentylatorem i zintegrowanym programowaniem.



więcej informacji

## PLUSY PRODUKTU

### KOMFORT

- Niezależna praca przez cały rok
- Suszenie ręczników przy użyciu funkcji TURBO
- Wbudowany cichy i niezależny wentylator z filtrem powietrza

### STEROWANIE

Elektroniczny termostat temperatury:

- 3 zakresy temperatur pracy: KOMFORT 10-28°C, ANTYZAMARZANIE 7°C, EKO (temperatura KOMFORT pomniejszona o 3,5°C)
- Pokrętko regulacji temperatury KOMFORT z funkcją ANTYZAMARZANIE
- Pokrętko wyboru zakresu czasu pracy dla trybu TURBO – ¼, ½, 1, 2h
- Kompatybilny z systemem sterowania PASS PROGRAM oraz COZYTOUCH

### INFO

- Obudowa – stal wysokogatunkowa
- Kolor biały (RAL 9016)
- 4 dekoracyjne uchwyty mocujące urządzenie do ściany
- Grzałka nurkowa wykonana z inoxu
- Zasilanie ~230 V/50 Hz

### PODŁĄCZENIE HYDRAULICZNE

- Suszarka przeznaczona do współpracy z instalacją c.o.
- Maksymalne ciśnienie robocze 4 bary
- Ciśnienie próbne 5,2 bara



Aplikacja COZYTOUCH do pobrania w:



# SUSZARKA ŁAZIENKOWA

OD 1500 DO 1750 W



- 1 Ramiona do suszenia, np. ręczników
- 2 Wyświetlacz LCD
- 3 Element grzewczy
- 4 Wentylator
- 5 Sonda temperatury



- 1 Wyświetlacz LCD
- 2 Przyciski nawigacji
- 3 Powrót
- 4 Przycisk Menu/Zatwierdź
- 5 Przycisk BOOST

## DANE TECHNICZNE MODEL DORIS MIXT

MOC SUSZARKI (W)	WYMIARY (mm)			DŁUGOŚĆ PRZEWODU (mm)	WAGA (kg)	CENA NETTO (PLN)	CENA BRUTTO (PLN)	REFERENCJA
	S	W	G					
500/471** + 1000	500	1 095	120	800	17	918	1 129	851 130
750/676** + 1000	500	1 590	120	800	22	1 020	1 255	851 131



## WYMIARY MONTAŻOWE (mm)

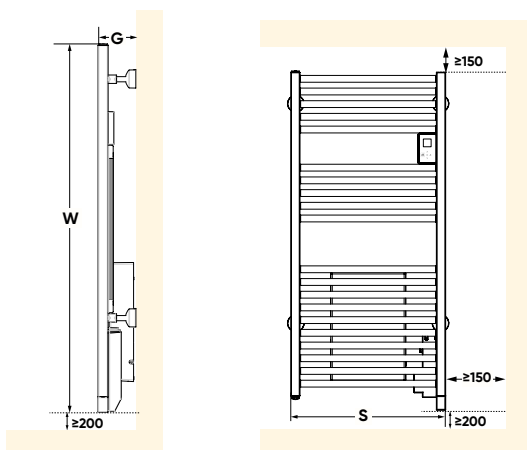

OPCJA	CENA NETTO (PLN)	CENA BRUTTO (PLN)	REFERENCJA
centralka COZYTOUCH	557	685	001 231
COZYTOUCH PASS	159	196	602 251

urządzenie nie powinno być instalowane na wysokości powyżej 1 000 m n.p.m., ponieważ jego funkcjonowanie może być zakłócone

\* możliwa oszczędność energii dzięki zastosowaniu systemu sterowania

\*\* moc wodna wyliczona dla  $\Delta T = 50^\circ C$

# pozostałe programatory z naszej oferty znajdują się na str. 4-9