

# DORIS

Komfort, ergonomia i funkcjonalność w prostej formie.

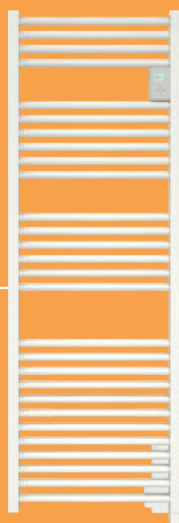

więcej informacji



## PLUSY PRODUKTU

### KOMFORT

- Możliwość sterowania za pomocą aplikacji mobilnej COZYTOUCH
- Funkcja BOOST: Praca z maksymalną mocą przez okres 2h
- Grzałka nurkowa wykonana z inoxid
- Korpus urządzenia wypełniony płynem grzewczym (FLUID), gwarantującym łagodne ciepło

### EKONOMIA

- Do 25% oszczędności energii dzięki zastosowaniu systemu sterowania
- Niskie koszty eksploatacji

### STEROWANIE

Elektroniczny termostat temperatury:

- 2 zakresy temperatur pracy: KOMFORT 10-28°C, EKO 7-18°C
- Funkcja suszenia, umożliwiająca suszenie ręczników każdego dnia tygodnia o tej samej porze
- Funkcja FROST MODE na czas dłuższej nieobecności domowników
- Funkcja 24H, umożliwiająca automatyczne załączenie funkcji BOOST co 24h

### INFO

- Obudowa – stal wysokogatunkowa
- Kolor biały (RAL 9016, lakier epoxy-polyester)
- 3 uchwyty mocujące urządzenie do ściany
- 3-żyłowy przewód zasilający
- Zasilanie ~230 V/50 Hz



Aplikacja COZYTOUCH do pobrania w:



# SUSZARKA ŁAZIENKOWA

OD 500 DO 750 W



- 1 Ramiona do suszenia, np. ręczników
- 2 Termostat temperatury
- 3 Specjalny płyn grzewczy
- 4 Element grzewczy z inoxid
- 5 Sonda pomiaru temperatury
- 6 Bezpiecznik termiczny



- 1 Wyświetlacz LCD
- 2 Przyciski nawigacji
- 3 Powrót
- 4 Przycisk Menu/Zatwierdź
- 5 Przycisk BOOST

## DANE TECHNICZNE MODEL DORIS

MOC SUSZARKI (W)	WYMIARY (mm)			DŁUGOŚĆ PRZEWODU (mm)	WAGA (kg)	REFERENCJA
	S	W	G			
500	500	1 090	115	800	15	850 257
750	500	1 582	115	800	20	850 258

aktualny cennik do pobrania ze strony [www.atlantic-polska.pl/pobierz/](http://www.atlantic-polska.pl/pobierz/)



## WYMIARY MONTAŻOWE (mm)

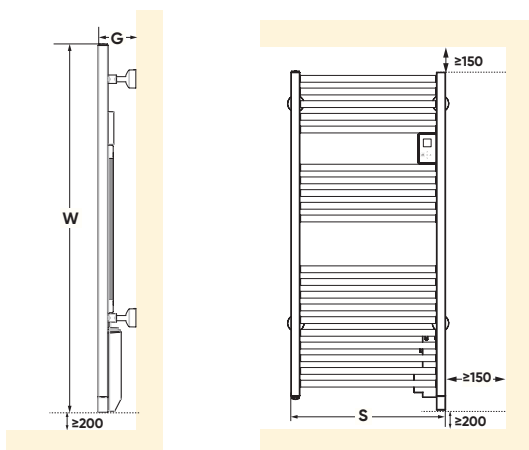

OPCJA	REFERENCJA
centralka COZYTOUCH 2	002 449
COZYTOUCH PASS	602 251

\* możliwa oszczędność energii dzięki zastosowaniu systemu sterowania