

NEFERTITI INITIAL ANTHRACITE

Komfort podgrzanych ręczników oraz możliwość współpracy z programatorem zewnętrznym to nasze silne atuty.

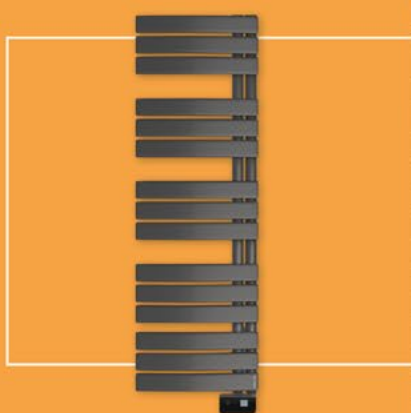

więcej informacji



+ PLUSY PRODUKTU

KOMFORT

- Niezależna praca przez cały rok
- Możliwość współpracy z dowolnym programatorem
- Funkcja BOOST: Praca z maksymalną mocą przez okres od 10 min do 2h

EKONOMIA

- FLUIDE: Specjalny płyn grzewczy wewnątrz urządzenia
- Kalibracja czujnika temperatury
- MENU Expert z możliwością blokowania temperatury maksymalnej

STEROWANIE

Cyfrowy termostat temperatury:

- 2 zakresy temperatur pracy: KOMFORT 10-28°C, EKO 7-18°C
- 2 tryby pracy: MANUAL, PROGRAM
- 3 programy czasowe dla każdego dnia tygodnia z możliwością kopiowania ustawień na kolejne dni
- Wbudowany zegar i programator tygodniowy

INFO

- Obudowa – stal wysokogatunkowa
- Kolor antracyt (RAL 7016)
- 2 uchwyty mocujące urządzenie do ściany
- 2 dekoracyjne wieszaki, np. do ręczników
- Bezpiecznik termiczny załączany automatycznie
- Zasilanie ~230 V/50 Hz



Aplikacja COZYTOUCH do pobrania w:



NOWOŚĆ

SUSZARKA ŁAZIENKOWA

OD 500 DO 750 W

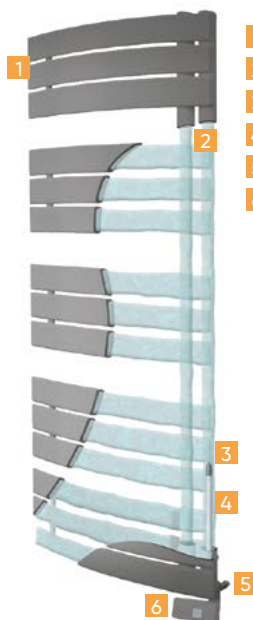

- 1 Lamelle grzewcze
- 2 Specjalny płyn grzewczy
- 3 Bezpiecznik termiczny
- 4 Element grzewczy z inoxid
- 5 Sonda pomiaru temperatury
- 6 Termostat temperatury



TERMOSTAT TEMPERATURY

- 1 Wyświetlacz LCD
- 2 Przyciski nawigacji
- 3 Powrót
- 4 Przycisk Menu/Zatwierdź
- 5 Przycisk BOOST

DANE TECHNICZNE MODEL NEFERTITI INITIAL ANTHRACITE

MOC SUSZARKI (W)	WYMIARY (mm)				DŁUGOŚĆ PRZEWODU (mm)	WAGA (kg)	CENA NETTO (PLN)	CENA BRUTTO (PLN)	REFERENCJA
	S	W	G	A					
500	450	1463	135	955	800	17	1350	1 661	852 567
750	450	1763	135	1255	800	21	1550	1 907	852 667



WYMIARY MONTAŻOWE (mm)

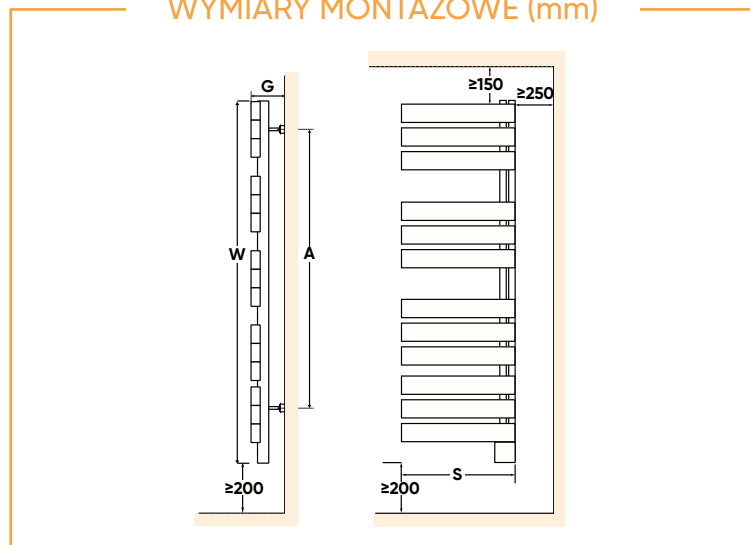

OPCJA	CENA NETTO (PLN)	CENA BRUTTO (PLN)	REFERENCJA
centralka COZYTOUCH	557	685	001 231
COZYTOUCH PASS	159	196	602 251

urządzenie nie powinno być instalowane na wysokości powyżej 1 000 m n.p.m., ponieważ jego funkcjonowanie może być zakłócone

* możliwa oszczędność energii dzięki zastosowaniu systemu sterowania

pozostałe programatory z naszej oferty znajdują się na str. 4-9